

MEK.A.NIK.A

BOTTE D'ASPIRATION

GUIDE DE MONTAGE 43 & 80MM

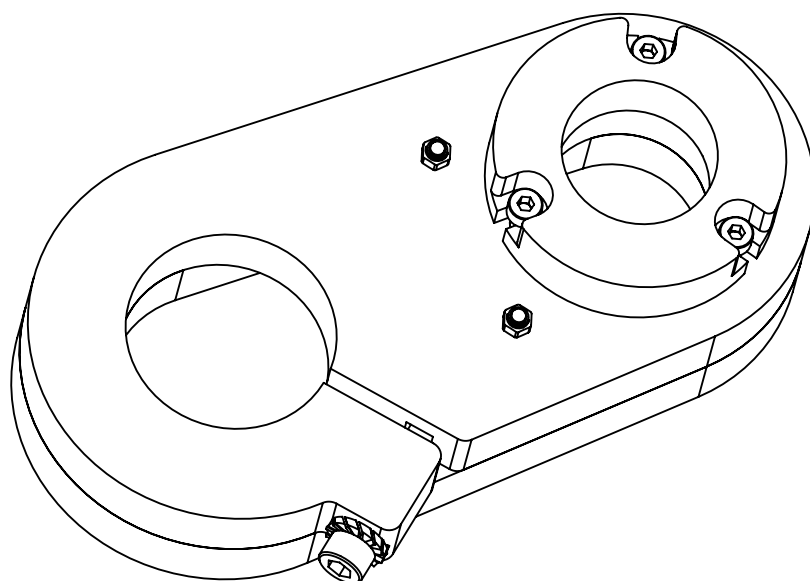

GUIDE DE MONTAGE

BOTTE D'ASPIRATION

1

Assembler les parties en plexiglas à l'aide des 3 vis M4x20 comme indiqué. Placer les 3 écrous freinés M4 dans les trous triangulaires afin qu'ils se bloquent lors du serrage.

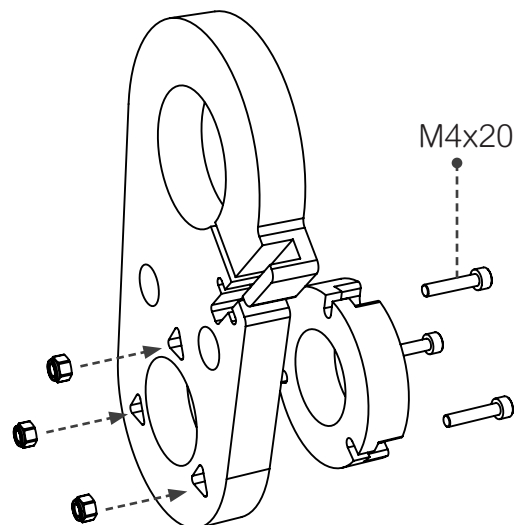

2

Fixer les deux rondelles chanfreinées à l'aide des vis M3x12 comme indiqué. Utiliser les écrous freinés M3 pour les serrer.

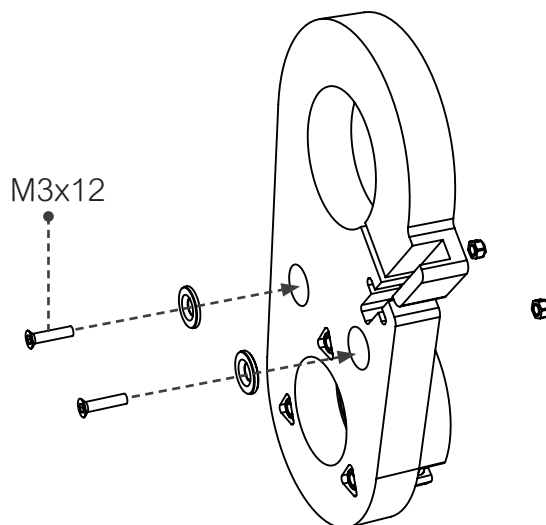

3

Placer l'écrou rectangulaire M6 dans l'ergot prévu à cet effet. Préserrer la vis M6x40 avec la rondelle crantée. Ne pas serrer totalement à cette étape.

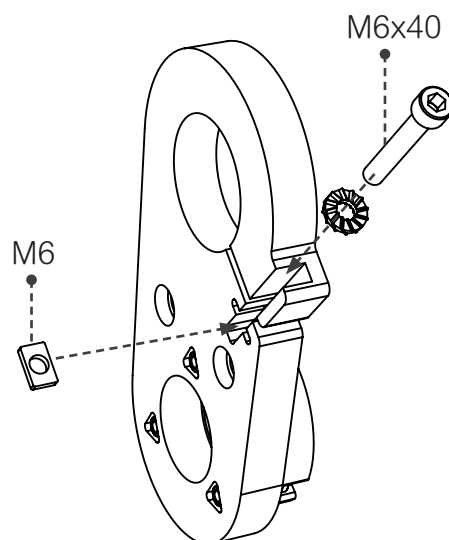

GUIDE DE MONTAGE

BOTTE D'ASPIRATION

4

Pour assurer une bonne tenue du connecteur en aluminium, il est nécessaire de le coller sur la bague en acrylique.

1. Appliquer de la colle cyanoacrylate (super glue) sur tout le pourtour du joint en mousse
2. Insérer le tube en aluminium dans la bague comme indiqué
3. Patienter quelques minutes avant de manipuler la botte d'aspiration

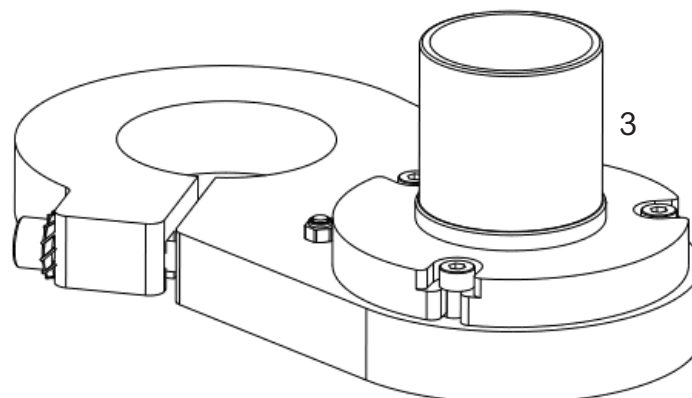
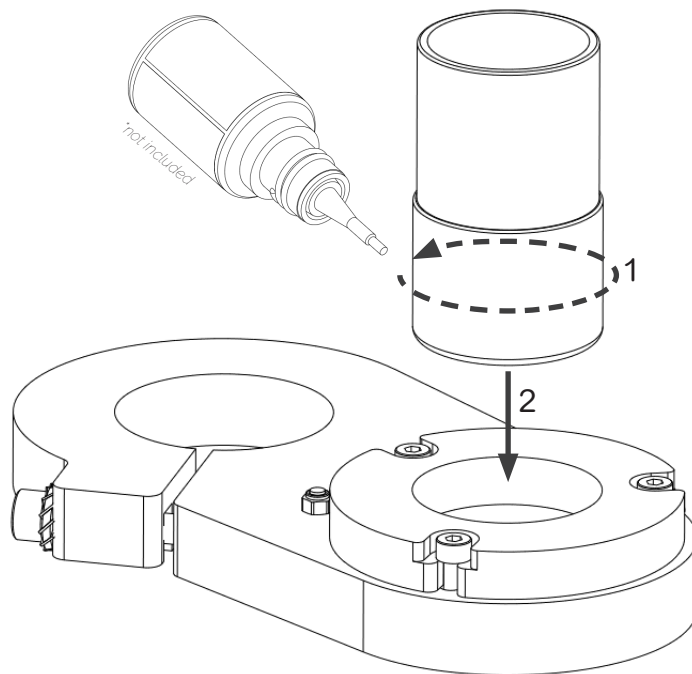

GUIDE DE MONTAGE

BOTTE D'ASPIRATION

5

Fixer les 2 aimants à l'aide des 3 vis M4x20 comme indiqué. Placer les 3 écrous freinés M4 dans les trous triangulaires afin qu'ils se bloquent lors du serrage.

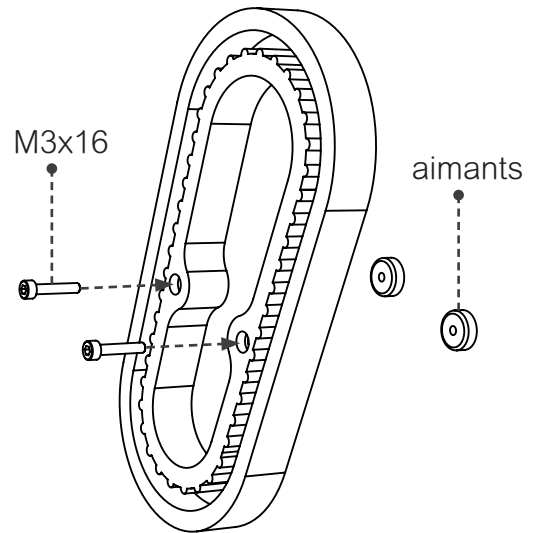

6

Enfoncer la brosse dans l'encoche crantée prévue à cet effet.

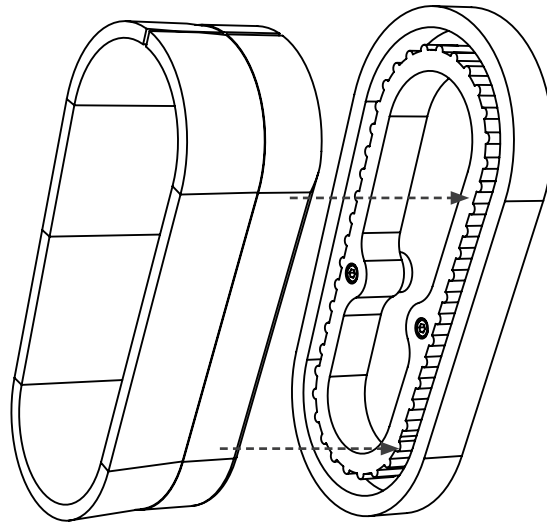

GUIDE DE MONTAGE

BOTTE D'ASPIRATION

7

Placer la partie fixe de la botte d'aspiration sur la broche et serrer à l'aide d'une clé six pans de 5mm

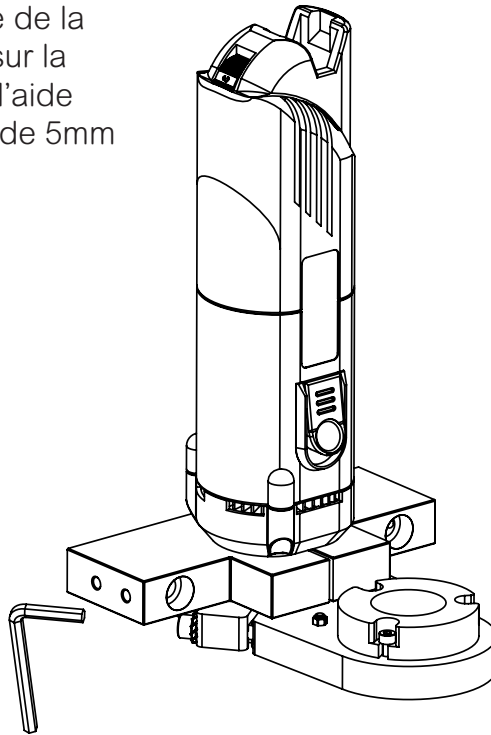

8

Placer la partie mobile de la botte d'aspiration par le dessous. Les aimants doivent s'emboîter dans les encoches.

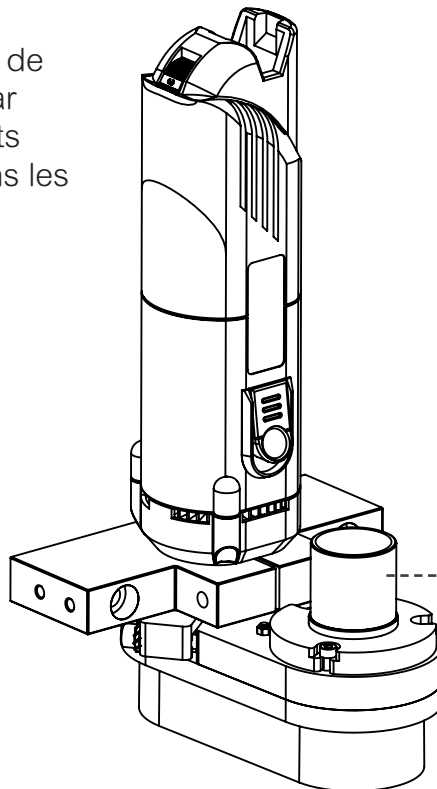

Ce tuyau peut accueillir tous les tuyaux d'aspirateur de 32mm.

GUIDE DE MONTAGE

BOTTE D'ASPIRATION

9

Remarque : Il est possible que lors du serrage de la botte d'aspiration sur la broche AMB, la partie en acrylique se déforme légèrement (1). Cela pourrait empêcher les aimants d'adhérer correctement aux rondelles chanfreinées. Pour contrecarrer cette déformation, vous pouvez desserrer légèrement les écrous (2) jusqu'à ce que les aimants touchent les rondelles.

